

PU-Hartschaum
fest aufgeschäumt

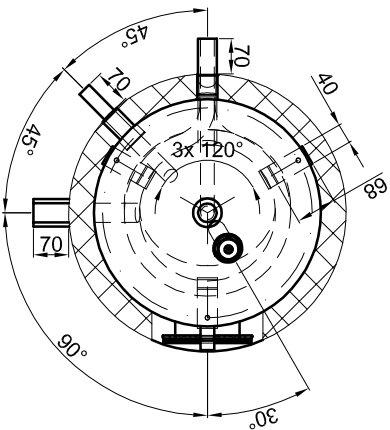

Betriebsangaben:

Pufferteil:

- Nennvolumen: 79 l
- zulässiger Druck (ps): 4,5 bar
- Prüfdruck (p_{PT}): 6,0 bar
- zulässige Temperatur (rs): 0 - 95 °C
- zulässiges Medium: Wasser
- Gewicht: 30 kg
- Werkstoff: S235JR+AR
- Korrosionsschutz: innen roh, außen beschichtet

Trinkwasserteil:

- Nennvolumen: 168 l
- zulässiger Druck (ps): 10,0 bar
- Prüfdruck (p_{PT}): 15,0 bar
- zulässige Temperatur (rs): 0 - 95 °C
- zulässiges Medium: Trinkwasser
- Gewicht: 97 kg
- Werkstoff: S235JR+AR
- Korrosionsschutz: innen emailliert, außen beschichtet

Glattrohr-Wärmetauscher:

- Übertragungsfläche: 2,0 m²
- Inhalt: 11,1 l
- zulässiger Druck (ps): 16,0 bar
- zulässige Temperatur (rs): 0 - 110 °C
- zulässiges Medium: Wasser/Glykol
- Werkstoff: S235JR+AR

TWL-Technologie GmbH
Im Gewerbegebiet 2 - 12
D-92271 Freihung
www.twl-technologie.de

Gezeichnet:	Datum:	Maßstab:
Julian Klier	01.02.2018	M 1:15
Effizienz-Kombispeicher Typ EKS 200/80		
Art-Nr. EKS.200-80		